

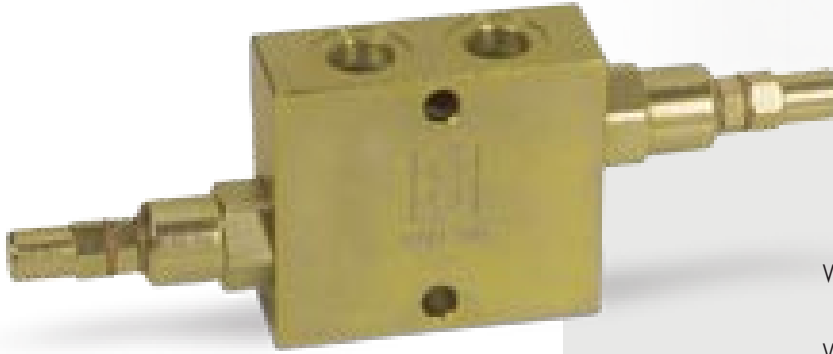

## 5.1 - VALVOLE ANTIURTO

## 5.1 - DUAL CROSS RELIEF VALVES

TIPO/TYPE  
VAU



SCHEMA IDRAULICO  
HYDRAULIC DIAGRAM

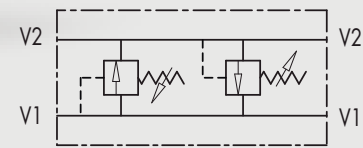

### IMPIEGO:

Costituite da due valvole di massima pressione con scarico incrociato, sono utilizzate per limitare la pressione in entrambi i rami di un attuatore o motore idraulico ad un determinato valore di taratura. Trovano il miglior impiego sia come valvole antishock sia per regolare i due rami di un circuito idraulico a diversi valori di pressione.

### MATERIALI E CARATTERISTICHE:

**Corpo:** acciaio zincato  
**Componenti interni:** acciaio temprato termicamente e rettificato  
**Guarnizioni:** BUNA N standard  
**Tenuta:** a cono guidato. Trafilamento trascurabile

### MONTAGGIO:

Collegare V1 e V2 o all'alimentazione o all'attuatore/motore idraulico. Viceversa per le due bocche V1 e V2 rimanenti. Se ne raccomanda il montaggio vicino all'attuatore per limitare le perdite di carico e ottenere un pronto funzionamento.

### A RICHIESTA:

- Molle per diversi campi di taratura (vedi tabella)
- Pressione di taratura diversa da quella standard (CODICE/T specificando il valore di taratura)

### USE AND OPERATION:

Made up by 2 relief valves with crossed tank, this valve is used to block pressure to a certain setting in the 2 ports of an actuator/hydraulic motor. It's ideal to provide protection against sudden shock pressures and to adjust different pressures in the 2 ports of an hydraulic circuit as well.

### MATERIALS AND FEATURES:

**Body:** zinc-plated steel  
**Internal parts:** hardened and ground steel  
**Seals:** BUNA N standard  
**Poppet type:** minor leakage

### APPLICATIONS:

Connect V1 and V2 to the pressure flow or to the actuator/hydraulic motor. Vice versa for the remaining ports V1 and V2. Mounting by the actuator is highly recommended in order to avoid pressure drops.

### UPON REQUEST

- different setting range (see the table)
- other setting available (CODE/T: please specify the desired setting)

PRESSIONE/PORTATA  
PRESSURE/FLOW

Temperatura olio: 50°C - Viscosità olio: 30 cSt  
Oil temperature: 50°C - Oil viscosity: 30 cSt

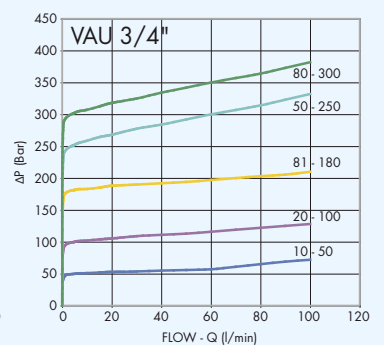
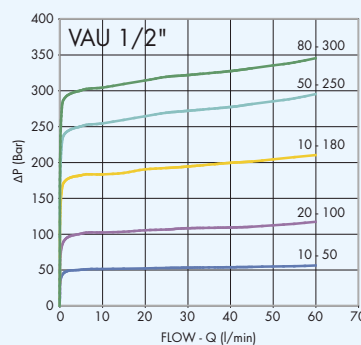
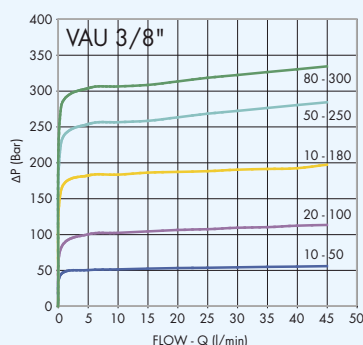
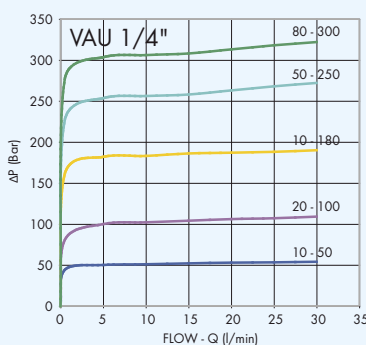



CODICE CODE	SIGLA TYPE	PORTATA MAX MAX FLOW Lt./min
V0438	VAU 1/4"	30
V0440	VAU 3/8"	45
V0450	VAU 1/2"	70
V0460	VAU 3/4"	110

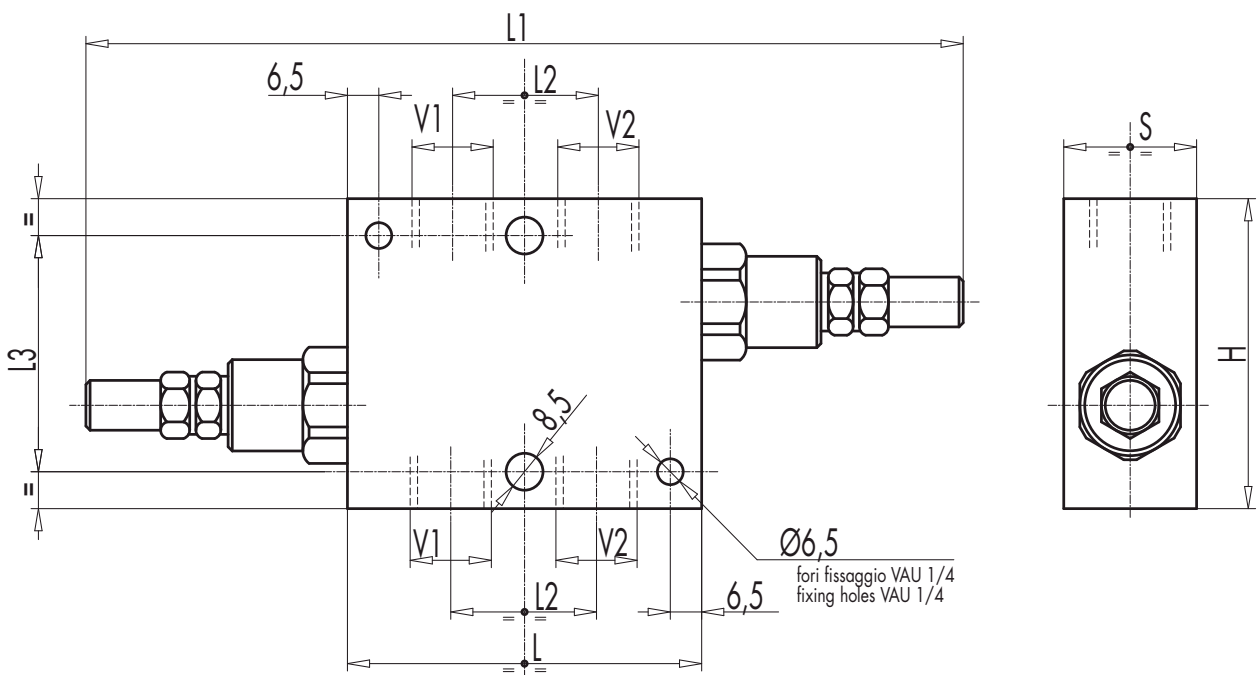

5

CODICE CODE	SIGLA TYPE	V1-V2	L	L1	L2	L3	H	S	PESO WEIGHT
		GAS	mm	mm	mm	mm	mm	mm	Kg
V0438	VAU 1/4"	G 1/4"	60	184	26	54	70	30	0,988
V0440	VAU 3/8"	G 3/8"	80	204	33	54	70	30	1,208
V0450	VAU 1/2"	G 1/2"	80	204	38	54	70	30	1,150
V0460	VAU 3/4"	G 3/4"	95	219	44	54	80	35	1,680

### MOLLE • SPRINGS

Campo di taratura Setting range (bar)	Incremento bar per giro Pressure increase (bar/turn) Q = 4 l/min	Taratura standard Standard setting (bar)
10 - 50*	7	30
20 - 100	12	75
10 - 180 STANDARD	30	90
50 - 250	45	130
80 - 300	50	150

\*Per tarature inferiori a 70 Bar: Q = 12 l/min \*For setting less than 70 Bar: Q = 12 l/min

### REGOLAZIONE - ADJUSTEMENT

CODICE/V • CODE/V	Volantino Handknob
CODICE/PP • CODE/PP	Predisposizione alla piombatura Arranged for sealing cap
CODICE/P • CODE/P	Piombatura Sealing cap



## 5.2 - VALVOLA ANTIURTO DIFFERENZIATA 1"

### 5.2 - DIFFERENTIAL DUAL CROSS RELIEF VALVES, 1"

TIPO/TYPE  
VAU 1"



SCHEMA IDRAULICO  
HYDRAULIC DIAGRAM

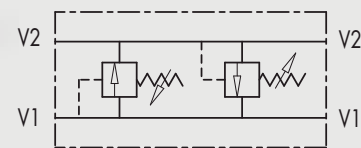

#### IMPIEGO:

Costituita da due valvole di massima pressione con scarico incrociato, viene utilizzata per limitare la pressione in entrambi i rami di un attuatore o motore idraulico ad un determinato valore di taratura. Trova il miglior impiego sia come valvole antishock sia per regolare i due rami di un circuito idraulico a diversi valori di pressione. L'apertura differenziata rende questa valvola più lenta all'apertura ma più costante alla taratura al variare della portata.

#### MATERIALI E CARATTERISTICHE:

**Corpo:** acciaio zincato

**Componenti interni:** acciaio temprato termicamente e rettificato

**Guarnizioni:** BUNA N standard

**Tenuta:** a cono guidato. Trafilamento trascurabile

#### MONTAGGIO:

Collegare V1 e V2 o all'alimentazione o all'attuatore/motore idraulico. Viceversa per le due bocche V1 e V2 rimanenti. Se ne raccomanda il montaggio vicino all'attuatore per limitare le perdite di carico e ottenere un pronto funzionamento.

#### A RICHIESTA:

- Molle per diversi campi di taratura (vedi tabella)
- Pressione di taratura diversa da quella standard (CODICE/T specificando il valore di taratura)

PRESSIONE/PORTATA  
PRESSURE/FLOW

Temperatura olio: 50°C - Viscosità olio: 30 cSt  
Oil temperature: 50°C - Oil viscosity: 30 cSt

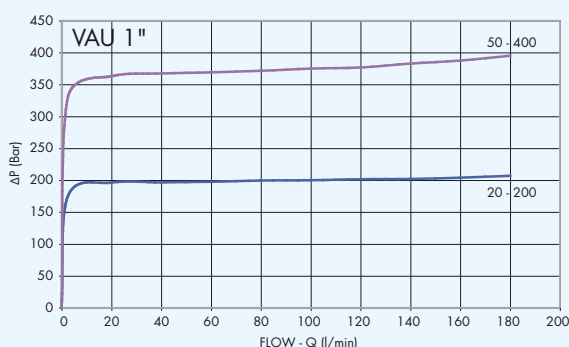

#### USE AND OPERATION:

Made up by 2 relief valves with crossed tank, this valve is used to block pressure to a certain setting in the 2 ports of an actuator/hydraulic motor. It's ideal to provide protection against sudden shock pressures and to adjust different pressures in the 2 ports of an hydraulic circuit as well. The differential valve makes the opening slower but more constant setting even with flow changes.

#### MATERIALS AND FEATURES:

**Body:** zinc-plated steel

**Internal parts:** hardened and ground steel

**Seals:** BUNA N standard

**Poppet type:** minor leakage

#### APPLICATIONS:

Connect V1 and V2 to the pressure flow or to the actuator/hydraulic motor. Vice versa for the remaining ports V1 and V2. Mounting by the actuator is highly recommended in order to avoid pressure drops.

#### UPON REQUEST

- different setting range (see the table)
- other setting available (CODE/T: please specify the desired setting)



**CODICE**  
CODE

**SIGLA**  
TYPE

**PORTATA MAX**  
MAX FLOW  
Lt./min

**V0470**

**VAU 1"**

**160**

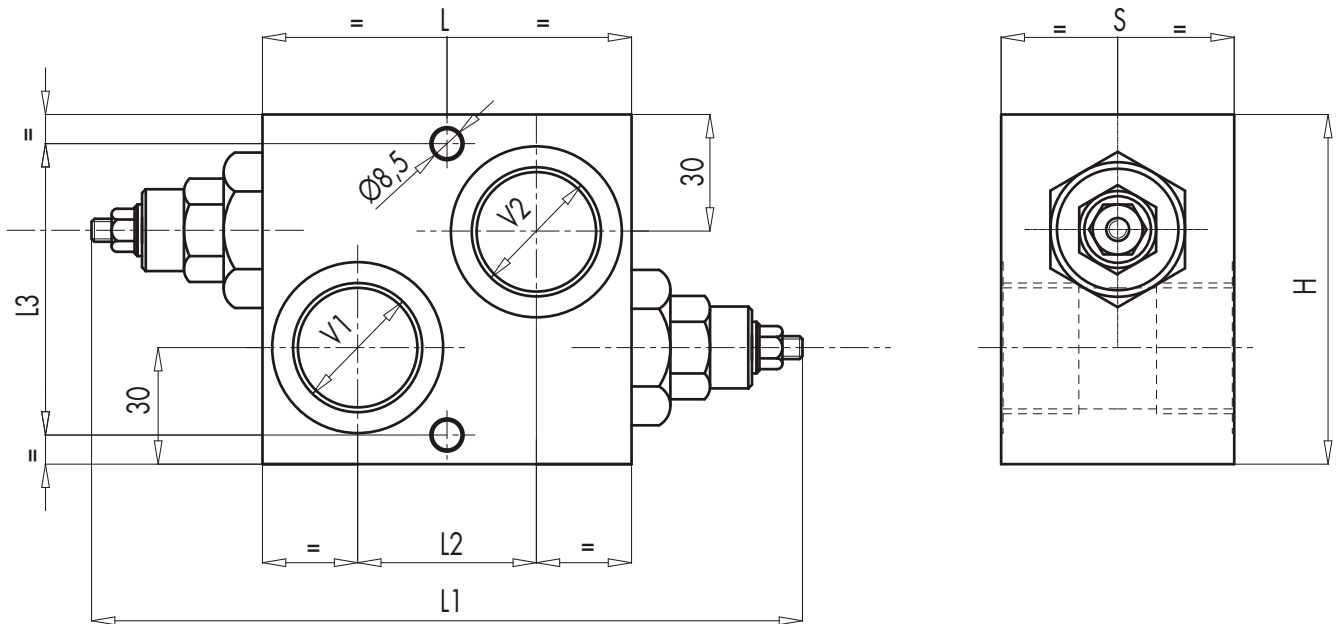

**5**

CODICE CODE	SIGLA TYPE	V1 - V2	L	L1	L2	L3	H	S	PESO WEIGHT
		GAS	mm	mm	mm	mm	mm	mm	Kg
<b>V0470</b>	<b>VAU 1"</b>	<b>G 1"</b>	95	177	46	75	90	60	3,200

**MOLLE • SPRINGS**

Campo di taratura Setting range (bar)	Incremento bar per giro Pressure increase (bar/turn) Q = 4 l/min	Taratura standard Standard setting (bar)
20 - 200	40	160
50 - 400 STANDARD	80	180

**REGOLAZIONE - ADJUSTEMENT**

CODICE/V • CODE/V	Volantino Handknob
CODICE/PP • CODE/PP	Predisposizione alla piombatura Arranged for sealing cap
CODICE/P • CODE/P	Piombatura Sealing cap